

ДОБРОВОЛЬНАЯ СЕРТИФИКАЦИЯ ПРОДУКЦИИ

СЕРТИФИКАТ СООТВЕТСТВИЯ

№ РОСС RU.НВ65.Н01690/21

Срок действия с 07.06.2021 по 06.06.2024

№ 0057630

ОРГАН ПО СЕРТИФИКАЦИИ пер.№ RA.RU.11НВ65, Орган по сертификации Общества с ограниченной ответственностью "Сертификация и качество", 125080, РОССИЯ, город Москва, шоссе Волоколамское, дом 1, строение 1, этаж 5 помещение VI, комната 30А (РМ5), Тел: +7 9956559588, E-mail: sert.quality@gmail.com

ПРОДУКЦИЯ Хомуты ремонтные (Свертные муфты), Седелки хомутовые (согласно приложению бланк №0020255)
Серийный выпуск

код ОК
Код ОК 034-2014
(КПЕС 2008)
28.99.39.190

СООТВЕТСТВУЕТ ТРЕБОВАНИЯМ НОРМАТИВНЫХ ДОКУМЕНТОВ
ТУ 25.94.11-002-47112120-2021 Хомуты, Седелки хомутовые.

код ТН ВЭД
7307

ИЗГОТОВИТЕЛЬ Общество с ограниченной ответственностью "ТОРГОВЫЙ ДОМ СЕКТОР"
Место нахождения: 141542, Россия, область Московская, город Солнечногорск, поселок Смирновка, дом 53, ИНН 5044121121, Телефон: +74957723685, E-mail: sektor01@yandex.ru

СЕРТИФИКАТ ВЫДАН Общество с ограниченной ответственностью "ТОРГОВЫЙ ДОМ СЕКТОР". Место нахождения: 141542, Россия, область Московская, город Солнечногорск, поселок Смирновка, дом 53. Телефон: +74957723685 Адрес электронной почты: sektor01@yandex.ru

НА ОСНОВАНИИ Протокола испытаний № 06-6710-2021 от 07.06.2021 года, выданного Испытательной лабораторией «ГЕРЦ» ООО "Евразийская аналитическая компания" (регистрационный номер аттестата аккредитации РОСС RU.32001.04ИБФ1.ИЛ13)

ДОПОЛНИТЕЛЬНАЯ ИНФОРМАЦИЯ

Схема сертификации: 1с.



Руководитель органа

Эксперт

О.В. Кривошеева
Подпись
Д.В. Туркин
Подпись

О.В. Кривошеева
инициалы, фамилия

Д.В. Туркин
инициалы, фамилия

Сертификат не применяется при обязательной сертификации



ТЕХНИЧЕСКИЙ ПАСПОРТ

ХОМУТ РЕМОНТНЫЙ ОДНОСОСТАВНОЙ

(L=200 мм, PN16, DN50 – DN200)

(L=200 мм, PN10, DN250 – DN300)

(L=300 мм, PN16, DN50 – DN200)

(L=300 мм, PN10, DN250 – DN300)



СОДЕРЖАНИЕ

1. Общие указания.....	3
2. Основные сведения об изделии	3
3. Комплектность	3
4. Срок службы.....	3
5. Монтаж, размещение, и подготовка к эксплуатации	3, 4
6. Использование по назначению	4, 5
7. Техническое обслуживание	5
8. Меры безопасности	5, 6
9. Хранение и транспортирование.....	6
10. Свидетельство о приемке	6
11. Гарантийные обязательства	6
12. Сведения о рекламациях	7
Приложение А – Габаритные размеры, конструкция и материалы хомута ремонтного одноставного.....	8
Приложение Б – Технические характеристики.....	8

ДЛЯ ЗАМЕТОК

Дата	Заметка

Изготовитель оставляет за собой право без предварительного уведомления потребителей вносить изменения в конструкцию, технические характеристики, внешний вид, комплектацию и цветовое сочетание товара с целью повышения его надежности, улучшения свойств и эксплуатационных параметров.

Вся представленная в техническом паспорте информация, касающаяся конструкции, технических характеристик, внешнего вида, комплектации и цветовых сочетаний носит информационный характер и не является публичной офертой.

1. ОБЩИЕ УКАЗАНИЯ

1.1. Для правильного заполнения и ведения паспорта при эксплуатации хомута ремонтного односоставного, обслуживающий персонал должен выполнять следующие требования:

- ознакомиться **внимательно** с данным паспортом;
- паспорт должен находиться у ответственного лица;
- в паспорте не допускаются записи карандашом или смывающимися чернилами;
- неправильная запись должна быть аккуратно зачеркнута и рядом выполнена новая, которую заверяет ответственное лицо;
- после подписи проставлять фамилию и инициалы ответственного лица (вместо подписи допускается проставлять личный штамп исполнителя).

2. ОСНОВНЫЕ СВЕДЕНИЯ ОБ ИЗДЕЛИИ

2.1. Хомут ремонтный односоставной — это муфта, предназначенная для устранения протечек (свищей) и локальных повреждений, при ремонтно-восстановительных работах на трубопроводах водоснабжения и канализации из стали, чугуна, полиэтилена и ПВХ с диаметром труб от DN50 до DN1200. Хомут ремонтный односоставной позволяет быстро отремонтировать аварийный участок трубопровода даже под давлением, значительно ускоряя и упрощая ход работ. Хомут ремонтный односоставной удобный и простой в применении, с его монтажом до DN300 способен справиться 1 человек. На больших диаметрах потребуется 2 человека, так как необходимо сопряжение 2-х и более хомутов, представляющих собой объемную и тяжелую конструкцию.

3. КОМПЛЕКТНОСТЬ

- 3.1. Комплект поставки хомута ремонтного односоставного:
- хомут ремонтный односоставной – 1 шт.;
 - паспорт – 1 экз. на партию товара.

4. СРОК СЛУЖБЫ

- 4.1. Расчетный срок эксплуатации изделия – 5 лет.
4.2. Полный срок службы изделия – не менее 15 лет.

5. МОНТАЖ, РАЗМЕЩЕНИЕ И ПОДГОТОВКА К ЭКСПЛУАТАЦИИ

- 5.1 Подготовка к монтажу хомута ремонтного односоставного:

- перед монтажом хомута ремонтного односоставного, следует ознакомиться с технической документацией, проверить состав рабочей среды и рабочие параметры трубопровода, на котором он будет установлен.
- перед монтажом необходимо проверить целостность хомута ремонтного односоставного, наличие технической документации, отсутствие повреждений корпуса и уплотнения;
- перед монтажом убедиться, что длина повреждённого участка трубопровода не превышает длину корпуса, выбранного для ремонта хомута ремонтного односоставного;

- длина хомута ремонтного односоставного должна перекрывать повреждение трубопровода из стали и чугуна не менее чем на 75мм с каждой стороны, а ПНД/ПВХ трубопровода не менее чем на 100 мм с каждой стороны;

- перед монтажом хомута ремонтного односоставного зачистить повреждённый участок трубопровода. На стальных и чугунных трубопроводах для улучшения прилегания можно использовать мыльный раствор. На ПНД/ПВХ трубопроводах мыльный раствор не использовать!

5.2. Монтаж хомута ремонтного односоставного:

- отвернуть гайки стяжных шпилек, открыть замок;
- надеть хомут на источник утечки (трубу), убедиться, что уплотнительная прокладка плотно прилегает к повреждённому участку трубопровода;
- зафиксировать замок, выполнить затяжку гаек стяжных шпилек;
- затяжку крепежа производить попеременно, не допуская перекосов;
- применение ключей с удлинителями для затяжки крепежа – запрещено!

5.3. Хомут ремонтный односоставной можно монтировать на подземных или наземных трубопроводах, на вертикальных и горизонтальных установках.

5.4. Во время монтажа необходимо контролировать совпадение середины корпуса хомута ремонтного односоставного с центром повреждения трубы.

5.5. Изготовленный производителем хомут ремонтный односоставной готов к монтажу в трубопроводной системе.

*** При правильном монтаже хомута ремонтного односоставного протечки исключены.**

6. ИСПОЛЬЗОВАНИЕ ПО НАЗНАЧЕНИЮ

6.1. Перед началом эксплуатации в таблицу №1 должны быть внесены сведения об установке хомута ремонтного односоставного.

6.2. При эксплуатации необходимо соблюдать следующие основные условия, обеспечивающие нормальную работу хомута ремонтного односоставного:

- монтаж хомута ремонтного односоставного выполнить в соответствии с разделом 5 паспорта;
- использовать хомут ремонтный односоставной в зоне влияния блуждающих токов, вызывающих электрокоррозию строго при наличии станций катодной защиты;

Таблица №3. Основные характеристики

Номинальный диаметр	Диапазон обжима, мм	Длина корпуса, мм (L)	Толщина обода, мм	Толщина вставки уплотнения, мм	Номинальное давление, кгс/см ²	Масса, кг.	Тип обода
DN50	57-65	200	0,7	0,9	PN16	1,51	Односоставной
DN50	60-65	200	0,7	0,9	PN16	1,51	Односоставной
DN65	75-85	200	0,7	0,9	PN16	1,57	Односоставной
DN80	88-98	200	0,7	0,9	PN16	1,69	Односоставной
DN100	108-118	200	0,7	0,9	PN16	1,92	Односоставной
DN125	130-145	200	0,7	0,9	PN16	2,04	Односоставной
DN125	133-144	200	0,7	0,9	PN16	2,04	Односоставной
DN125	140-145	200	0,7	0,9	PN16	2,04	Односоставной
DN150	159-170	200	0,7	0,9	PN16	2,18	Односоставной
DN150	165-175	200	0,7	0,9	PN16	2,18	Односоставной
DN200	218-228	200	0,7	0,9	PN16	2,84	Односоставной
DN250	270-280	200	0,7	0,9	PN10	3,20	Односоставной
DN300	315-326	200	0,7	0,9	PN10	3,37	Односоставной
DN300	320-330	200	0,7	0,9	PN10	3,37	Односоставной
DN300	322-336	200	0,7	0,9	PN10	3,37	Односоставной
DN50	57-65	300	0,7	0,9	PN16	2,15	Односоставной
DN50	60-65	300	0,7	0,9	PN16	2,15	Односоставной
DN65	75-85	300	0,7	0,9	PN16	2,35	Односоставной
DN80	88-98	300	0,7	0,9	PN16	2,57	Односоставной
DN100	108-118	300	0,7	0,9	PN16	2,84	Односоставной
DN125	130-145	300	0,7	0,9	PN16	3,30	Односоставной
DN125	133-144	300	0,7	0,9	PN16	3,30	Односоставной
DN125	140-145	300	0,7	0,9	PN16	3,30	Односоставной
DN150	159-170	300	0,7	0,9	PN16	3,58	Односоставной
DN150	165-175	300	0,7	0,9	PN16	3,58	Односоставной
DN200	218-228	300	0,7	0,9	PN16	4,21	Односоставной
DN250	270-280	300	0,7	0,9	PN10	4,57	Односоставной
DN300	315-326	300	0,7	0,9	PN10	5,41	Односоставной
DN300	320-330	300	0,7	0,9	PN10	5,41	Односоставной
DN300	322-336	300	0,7	0,9	PN10	5,41	Односоставной

В хомутах ремонтных односоставных DN50 - DN300, L=200мм в конструкции две стяжные шпильки.

В хомутах ремонтных односоставных DN50 - DN300, L=300мм в конструкции три стяжные шпильки.

ПРИЛОЖЕНИЕ А
ГАБАРИТНЫЕ РАЗМЕРЫ, КОНСТРУКЦИЯ И МАТЕРИАЛЫ
ХОМУТА РЕМОНТНОГО ОДНОСОСТАВНОГО

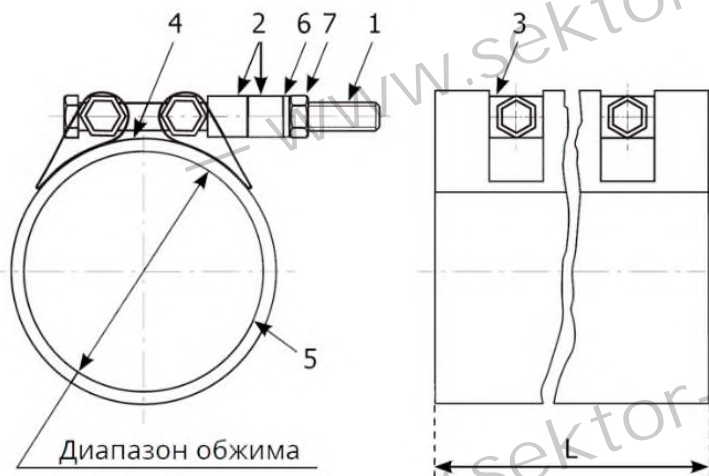

№	Наименование	Материалы
1	Шпилька	Оцинкованная сталь
2	Втулка	Оцинкованная сталь
3	Удерживающая втулка	Оцинкованная сталь
4	Обод и вставка уплотнения	Нержавеющая сталь 304
5	Уплотнитель	Резина EPDM
6	Шайба	Оцинкованная сталь
7	Гайка	Оцинкованная сталь

ПРИЛОЖЕНИЕ Б
ТЕХНИЧЕСКИЕ ХАРАКТЕРИСТИКИ

№	Наименование	Параметры
1	Диапазон диаметров	От DN50 (2") до DN300 (12")
2	Номинальное давление	PN10, PN16
3	Температурный режим	От -40 С° до +125 С°
4	Рабочая среда	Вода питьевая, вода техническая, неагрессивные стоки

DN350 и более собирается из комбинации хомутов.

- не допускается использовать хомут ремонтный односоставной при рабочих параметрах, превышающих указанные в приложении А, Б и таблице №3 данного технического паспорта, а также при замерзании рабочей среды внутри трубопровода.

Дата установки	Место установки (Наименование объекта)	Наименование организации и подпись лица, производившего установку

Внимание! При отсутствии записи в таблице №1 паспорта, время эксплуатации исчисляется со дня приемки.

7. ТЕХНИЧЕСКОЕ ОБСЛУЖИВАНИЕ

7.1. При техническом обслуживании хомута ремонтного односоставного, во время эксплуатации, необходимо соблюдать следующие условия:

- не допускается проводить работы по демонтажу и ремонту при наличии давления рабочей среды в трубопроводе;
- обязательно проводить периодические осмотры и техническое освидетельствование в сроки, установленные правилами и нормами организации, эксплуатирующей трубопровод;
- при периодических осмотрах необходимо проверять общее состояние хомута ремонтного односоставного, состояние его крепежных соединений и герметичность его соединения с трубопроводом;
- при появлении течи подтянуть соединение, если течь не прекращается заменить уплотнение.
- на изделиях с истекшим гарантийным сроком замена уплотнения запрещена.

8. МЕРЫ БЕЗОПАСНОСТИ

8.1. Безопасность эксплуатации хомута ремонтного односоставного обеспечивается прочностью, плотностью, герметичностью и надежностью крепления деталей, выдерживающих статическое и динамическое давление в трубопроводе.

8.2. Персонал, обслуживающий хомуты ремонтные односоставные, должен иметь соответствующую аттестацию, пройти инструктаж по технике безопасности и охране труда, быть ознакомлен с руководством по эксплуатации и обслуживанию объекта, иметь индивидуальные средства защиты.

8.3. При монтаже, эксплуатации и демонтаже необходимо соблюдать правила техники безопасности, установленные на объекте.

9. ХРАНЕНИЕ И ТРАНСПОРТИРОВАНИЕ

9.1. Условия транспортирования и хранения хомутов ремонтных односоставных должны соответствовать ГОСТ Р 51908-2002.

9.2. Хомуты ремонтные односоставные транспортируются крытыми транспортными средствами в соответствии с правилами перевозки грузов, действующих на данном виде транспорта. Во время транспортировки изделия должны быть защищены от повреждений.

9.3. Транспортирование хомутов ремонтных односоставных производится в собранном или разобранном виде. Бросать хомуты ремонтные односоставные не допускается.

9.4. Хранение хомутов ремонтных односоставных на складах и строительных площадках должно производиться в штабелях, уложенных на ровных площадках, нижние и последующие ряды укладываются на прокладки.

9.5. Воздух помещения, в котором хранят хомуты ремонтные односоставные, не должен содержать коррозионно-активных веществ.

10. СВИДЕТЕЛЬСТВО О ПРИЕМКЕ

10.1. Хомут ремонтный односоставной _____ признан годным для эксплуатации.

Штамп ОТК _____
дата продажи подпись расшифровка подписи

11. ГАРАНТИЙНЫЕ ОБЯЗАТЕЛЬСТВА

11.1. Гарантия на хомут ремонтный односоставной действует 24 месяца с даты продажи или 12 месяцев с момента ввода в эксплуатацию при соблюдении потребителем условий транспортирования, хранения, монтажа и эксплуатации, установленных данным техническим паспортом.

11.2. Пункты 4.1 и 4.2. действуют при эксплуатации хомута ремонтного односоставного на трубопроводах водоснабжения и канализации с температурой рабочей среды не выше +80 С°.

12. СВЕДЕНИЯ О РЕКЛАМАЦИЯХ

12.1. Изготовитель не принимает рекламации, если хомут ремонтный односоставной вышел из строя по вине потребителя из-за несоблюдения указаний, приведенных в разделе 6 настоящего паспорта, а также при нарушении условий транспортирования, хранения, монтажа и эксплуатации.

12.2. Рекламации не принимаются без отметки в таблице №1 об установке и акта с указанием причины, по которой хомут ремонтный односоставной не пригоден к дальнейшей эксплуатации.

12.3. Сведения о предъявленных рекламациях вносятся в таблицу №2.

Таблица №2		
Дата рекламации	Краткое содержание рекламации	Меры, принятые по рекламации